

STEALTH

By **LINCE**



Manual de usuario

Enhorabuena, acaba de adquirir uno de los GPS más sofisticados del mercado. Por favor, lea este manual de instrucciones antes de la instalación. Sólo si lee completamente este manual podrá hacer un uso óptimo y sin problemas de su Stealth by Lince.

ÍNDICE

Advertencias	3
Unidad y accesorios	3
Características	4-5
Actualizar desde del PC	6
Instalación	7
Funcionamiento	8
Menú	9-10-11
Función MUTE	11
LED de aviso	12
Nota sobre conexión a detector	12
Precauciones	13
Preguntas y respuestas	14-15
Posición Antena Shadow	16-17
Posición Antena Stealth	18
Control de las antenas Shadow y Stealth	19

Advertencias

No utilice este equipo para incumplir la normativa de circulación. Este GPS está diseñado para que su conducción sea lo más segura posible, recordándole los límites de velocidad en las zonas controladas cuando sean superadas por su vehículo.

No manipule el dispositivo GPS durante la conducción para evitar posibles distracciones.

Unidad y accesorios incluidos



Equipo GPS

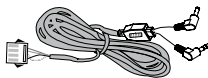

Cable Stealth / Shadow
(sólo en Avislinceplus)

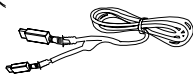

Cable mini USB
(para conexión a PC)



Soporte magnético

Accesorios auxiliares

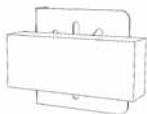

Antena Shadow



Antena Stealth

Características

- **Antena GPS incorporada de alta sensibilidad.**
No es necesaria la conexión de una antena GPS externa.

- **Información de avisos con voz y texto.**
 - Avisos de puntos negros de accidente, etc...
 - Avisos para varios tipos de radar:
 - Radar fijo
 - Radar oculto
 - Tramo con velocidad controlada
 - Aviso para velocidad configurada por el usuario.
 - Puntos de usuario.

- **Sistema de menú**
 - Velocidad media.
 - Velocidad máxima.
 - Longitud y latitud.
 - Configuración para aviso de velocidad excesiva.
 - Nivel de alertas configurables.
 - Selección para unidad externa de detección.

- **Capacidad de conexión con detectores de radar.**
(Shadow I, Shadow II ,Stealth y Shadow Distronic)

- **Conexión con LED de alto brillo para motocicletas.**
(Accesorio opcional)

- **Actualización de la base datos por cable USB.**

- **Control de volumen.**

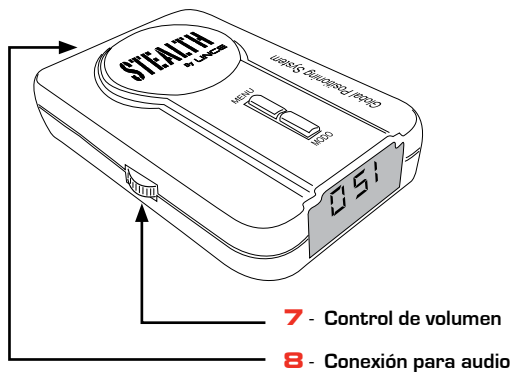
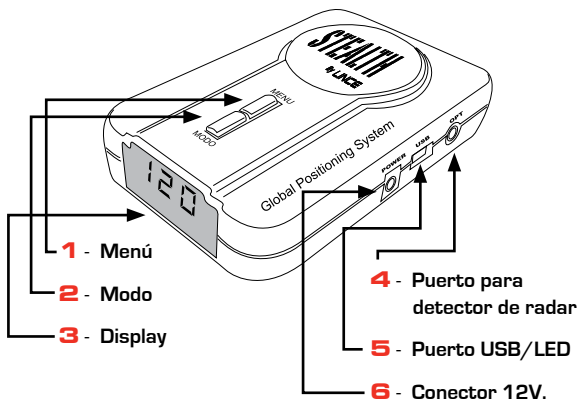

Actualización desde el PC

Mantenga actualizado su equipo descargando la última versión de la base de datos disponible. El proceso no le llevará mucho tiempo y es totalmente gratuito.

1 Entre en nuestra web: **www.shadow-stealth.com**

2 Si es la primera vez que conecta el GPS a su ordenador, primero deberá descargar los drivers USB. Para ello entre en la sección “Descargas - Actualizaciones - Lince II”, descargue el driver y siga las indicaciones para la instalación.

Nota: No conecte el GPS al ordenador si no ha instalado previamente los drivers.

3

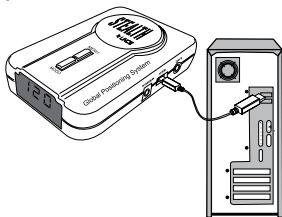

Conecte el cable para la descarga en la entrada “USB” del GPS y conecte el otro extremo en el puerto USB de su ordenador. El GPS se encenderá.

4

Descargue la última actualización, y siga las indicaciones del sitio web para completar el proceso.

Nota: No interrumpa el proceso de actualización de su GPS.

5

Instalación

La antena GPS está incorporada dentro del dispositivo. Para una correcta recepción de la señal de satélites deberá ubicar el GPS en una zona del vehículo con buena visión del cielo, por ejemplo en el salpicadero.

Adhiera el soporte de imán en el salpicadero.

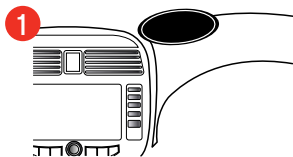

Ponga el dispositivo sobre el soporte magnético.

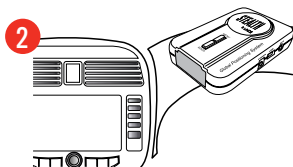

Conecte el cable de alimentación en un extremo al dispositivo GPS y el otro extremo al conector del mechero de su vehículo.
[Este cable no viene incluido].

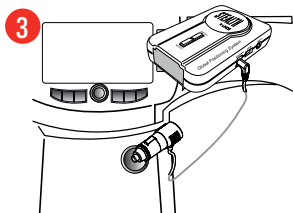

Funcionamiento

Stealth II dispone de dos distancias de aviso:

- Avisos a 200 m. de la ubicación del radar para puntos dentro de la ciudad o vías conflictivas.
- Avisos a 500 m. de la ubicación del radar para el resto de puntos

Evento	¿Cuándo?	Anuncio de voz	Display
Alimentación	Al conectar al mechero	Mensaje de bienvenida	0344
Recepción satélite	Satélite encontrado	ding-dong satélite localizado	09:36 Hora / velocidad
Vehículo parado			09:36 Hora
Radar	Antes de 500 m.	Aproximándose a radar fijo/oculto	FIJO Velocidad límite y distancia restante L120 -320
	Antes de 200 m.	Atención	110 Velocidad
	Velocidad excesiva	Reduceza	L120 Velocidad límite
	Pasado	ding-dong	110 Velocidad
Tramo de velocidad controlada	Antes de 500 m.	Área con control de velocidad	FIJO Velocidad límite y distancia restante L120 -320
	Antes de 200 m	Atención	110 Velocidad
	Dentro del tramo		110 -115 Velocidad / Vel. media
	Velocidad excesiva	Reduceza	130 -125 Velocidad / Vel. media
Velocidad mayor que la configurada	Sobrepasando el límite de velocidad configurado por el usuario	ting-ting	122 Velocidad actual
Punto de usuario	Antes de 500 m.	Aproximándose a punto de usuario	USER USER
Punto negro de accidentes / otros puntos	Antes de 200 m.	Atención punto negro de accidente	Info
Añadiendo punto		Punto de usuario registrado	Add
Borrando punto		Eliminado	dEL

Menú

Para acceder al menú, pulse la tecla **MENÚ** durante 5 segundos con el vehículo parado. Suelte la tecla y escuchará un tono confirmando que ha entrado en el menú de configuración. Para salir del menú, simplemente espere durante unos 10 segundos. Pulsando repetidamente la tecla **MENÚ** irá avanzando por las distintas opciones del menú.

A continuación se explicarán las distintas opciones posibles. Para cambiar una configuración, pulse la tecla **"MODO"**.

1 **Mensaje de bienvenida: "Abróchense los cinturones"** Init Snd

Activar On Desactivar Off

2 **Velocidad media** AuG

Esta opción le muestra la velocidad media desde que se conectó el GPS

112

3 **Velocidad máxima** tOP

Esta opción le muestra la velocidad máxima desde que se conectó el GPS

119

4 **Coordenadas** CP

Esta opción le muestra las coordenadas de la posición actual

-23

5 **Límite de velocidad** L

Con esta opción puede configurar una vel. límite a partir de la cual será avisado. Pulse el botón **MODE** varias veces para aumentar de 10 en 10 km/h la velocidad límite deseada. Después confirme con la tecla **MENU**.

Para no configurar ningún límite, establezca el valor **000**.

120

6

Niveles de alerta

Esta opción le permite configurar el nivel de alerta deseado. Pulse el botón MODE para cambiar el nivel. LEV5

- 1: radares fijos y de tramo
- 2: los anteriores + posibles ocultos
- 3: los anteriores + posibles móviles
- 4: los anteriores + puntos negros de accidente
- 5: los anteriores + zonas escolares
- 6: los anteriores + otros futuros

7

Detector de radar

Esta opción le permite conectar una unidad (se vende por separado) detectora de radar al **GPS Stealth by Lince**. Sub Unit

Puede configurar el modelo de detector conectado entre las siguientes opciones: Shadow I, Shadow II y Stealth. b765

Durante el funcionamiento normal del Stealth by Lince y siempre que tenga conectado un detector de radar, se producirán los siguientes avisos en función de la banda detectada. b660

Ejemplos

rd12 banda K detectada nivel de señal 2

rd21 banda K detectada nivel de señal 1

rd32 banda Ku detectada nivel de señal 2

→ Potencia: 1...9

→ Banda detectada:

1: Banda K

2: Banda Ka

3: Banda Ku

Le recordamos que el uso de detectores de radar no está permitido en ciertos países de la CEE.

Esta opción y las siguientes sólo aparecerán si ha conectado un detector de radar al GPS.

Con ella puede configurar las bandas de recepción deseadas. Pulse el botón **MODE** para cambiarlas.

- 1: avisos de banda K y Ka.
- 2: avisos de banda K solamente.
- 3: avisos de banda Ka solamente (**recomendada**).
- 4: avisos de banda Ku solamente.
- 5: avisos de banda K y Ku.
- 6: avisos de banda Ka y Ku.
- 7: avisos de banda K, Ka y Ku.

rd1

rd2

⋮

⋮

⋮

⋮

⋮

⋮

rd7

Nota: los avisos de banda Ku estarán disponibles en protocolo 660.

Velocidad mínima para avisos de detector

Esta opción le permite silenciar el detector activo cuando se configura para una vel. mayor de 0km/h. Por ejemplo, si desea que el detector le avise solamente a partir de 40 km/h, deberá configurar esta opción con el valor 40.

Ltd

Autodesconexión del detector

Si activa esta opción, el detector se autodesconectará cuando reciba una señal de radar continua durante más de 1 min. Permanecerá desconectado durante un periodo de 2 min., volviéndonos a conectar automáticamente sólo si no se sigue recibiendo la señal de radar continua. Para activar-desactivar esta opción, pulse el botón **MODO** y confirme con **MENU**.

ocul





Función MUTE

El dispositivo dispone de una función de silenciamiento de avisos del detector de radar. Si mientras se recibe un aviso de detección de radar (cualquier banda) se pulsa el botón **MODE**, se anularán las alertas durante un período de 2 min. En caso de seguir recibiendo señales de radar pasados los 2 min., el dispositivo seguirá en modo silencio otros 2 min. y así sucesivamente.

Esta opción es independiente a la autodesconexión del detector.

LED de aviso

La unidad de GPS incorpora un LED de aviso que le indicará con señales luminosas los radares fijos, ocultos, de tramo y del detector. El significado de los destellos se describe a continuación.

Radar fijo	
Radar oculto	
Banda Ka	 encendido sin destellos
Banda K	

Nota sobre conexión a detector

El avisador de radares Stealth by Lince permite la conectividad de los detectores Shadow I, Shadow II y Stealth, integrando los avisos de alarma en el mismo GPS para mejorar las prestaciones del sistema, y así obtener una eficacia mayor que los dos por separado.

Es muy importante que el sistema detector de microondas esté correctamente instalado para obtener el máximo partido. Para ello, asegúrese de seguir escrupulosamente el manual de instalación del detector y las instrucciones específicas del modelo Stealth by Lince.

Aconsejamos que la instalación sea realizada por un experto.



Nota importante: El modelo Stealth by Lince solo permite conectividad con Shadow I, Shadow II y Stealth. No intente conectar otro tipo de detector pues podría dañarlo y anular la garantía.



Nota importante: Una instalación incorrecta del cableado puede dañar el equipo GPS o el detector.



Nota importante: Utilice exclusivamente los cables específicos suministrados para cada modelo de detector. Un cable de un modelo dañará el equipo si se utiliza en otro equipo distinto.

Precauciones



Recuerde que la recepción del satélite se pierde en zonas cubiertas como túneles o subterráneos. Si dentro del túnel existe un radar, será avisado antes de entrar al túnel.



Tras salir de un túnel, no se percibe señal del satélite de inmediato, por lo que recomendamos reducir la velocidad cuando conduzca en un túnel.

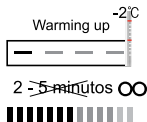
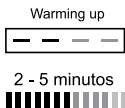

Cuando se activa el GPS, tarda de 2 a 5 minutos en recibir una señal del satélite.

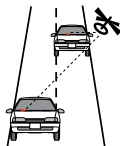

- No observe el display mientras conduce. Podría ocasionar un accidente.
- No sitúe el GPS donde su visión se vea obstaculizada, el air-bag o la palanca de cambios.
- No utilice el GPS por un largo período de tiempo con el coche parado, la batería podría agotarse.
- Asegúrese que conecta el cable de alimentación correctamente.
- Procure guardar el GPS cuando no vaya a ser utilizado.
- Nunca cambie el fusible de protección de la toma de mechero por otro de distintas características. En caso de que el fusible se queme repetidas veces, consulte a su mecánico para que revise la toma de mechero. Puede dañar el equipo irreversiblemente.

Preguntas más frecuentes

¿Por qué el GPS me avisa de un radar con límite de velocidad inferior/superior a la vía por la que circulo?

En ocasiones el GPS le puede avisar de un radar cercano a la vía por la que circula, como por ejemplo vías de servicio de autopistas o intersecciones cercanas. También es posible que le avise del próximo punto que se encuentre en su trayectoria 500 metros más adelante. Si usted cambia de dirección antes de llegar al punto, el mensaje desaparecerá de la pantalla, ya que el GPS detecta dicho cambio.

El GPS me avisa de un radar oculto, pero al pasar por el punto no está.

Los radares ocultos habitualmente son vehículos camuflados que pueden cambiar su ubicación. No necesariamente están siempre en la posición indicada por el GPS, pero existe posibilidad de encontrarlos en dicho punto.

¿Por qué el GPS me avisa de un punto de interés que no se encuentra en mi visual?

Los puntos de interés avisan con un radio de 200m y por ello puede ser que algunas veces avise y no necesariamente pasaremos por la trayectoria de este punto.

He pasado por un radar fijo y el GPS no me ha avisado

Probablemente necesite actualizar la base de datos de su GPS. Si en la versión más reciente de la base de datos tampoco se indica este punto, póngase en contacto con el servicio técnico para anotar la incidencia, y actualizar la siguiente versión.

No me avisa del radar dentro de un túnel.

Dentro del túnel no hay cobertura GPS, por lo que le avisará del posible radar antes de entrar en el túnel.

En alguna ocasión la recepción de satélites es defectuosa.

Todos los dispositivos GPS necesitan al menos tres satélites "visibles". Estos satélites, al estar continuamente en movimiento, pueden ocasionar una pérdida de cobertura temporal en momentos concretos.

¿Por qué no me detecta radares móviles?

Este tipo de radares en movimiento no pueden ser precisados en un punto concreto ya que se encuentran circulando en todo momento, cambiando su posición continuamente.

¿Por qué es legal mi avisador GPS?

Este dispositivo está basado en tecnología GPS civil, usada para navegadores, GPS de mano, topografía, etc. Al no disponer de sistemas de detección activa de las ondas de radio emitidas por los radares, no es considerado un sistema de detección. Su funcionamiento está regido por una base de datos pública que previamente se ha cargado en el GPS. No obstante, existe la opción de conectar a su Stealth by Lince un detector activo de radar.

Colocación de la antena Shadow

La antena Shadow se puede colocar en dos posiciones, siendo recomendable la posición 1.

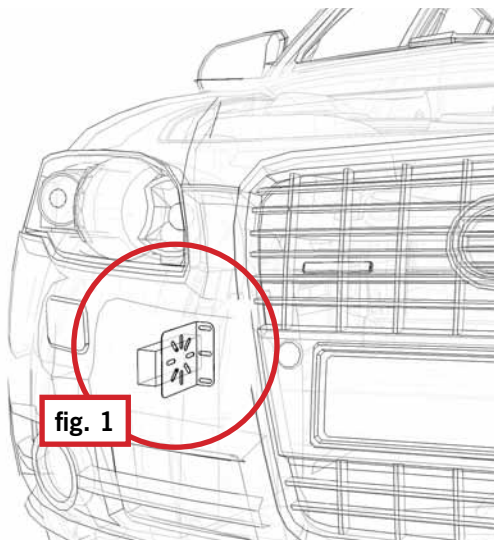

1. - Mirando el coche de frente se colocaría la antena mirando hacia delante y con los tornillos hacia dentro, es decir, del lado del acompañante y con los tornillos hacia el motor. (fig. 1)

Debemos prestar atención de que nunca se coloque detrás de alguna parte metalizada, y **siempre lo más resguardada posible del agua, esto es muy importante.**

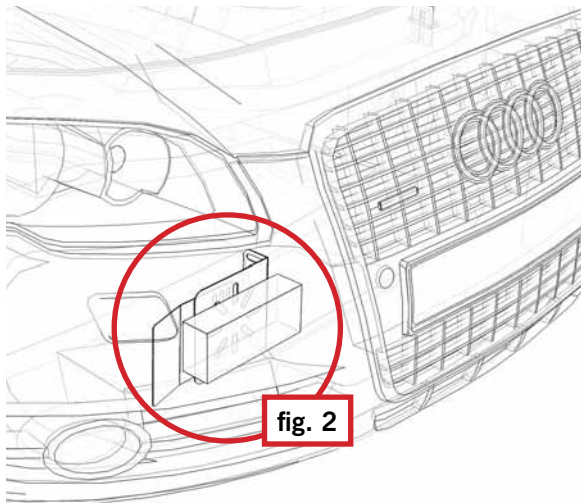

2. - Mirando el coche de frente, se colocaría la antena a lo largo de la defensa con los tornillos hacia el motor, y estos sujetando el reflector, siempre del lado del acompañante y quedando la antena mirando hacia ese lado. (fig. 2)

Colocación de la antena Stealth

La antena Shadow se puede colocar en dos posiciones, siendo recomendable la posición 1.

1. - Mirando el coche de frente se colocaría la antena mirando hacia delante y con los tornillos hacia dentro, es decir, del lado del acompañante y con los tornillos hacia el motor. [fig. 1]

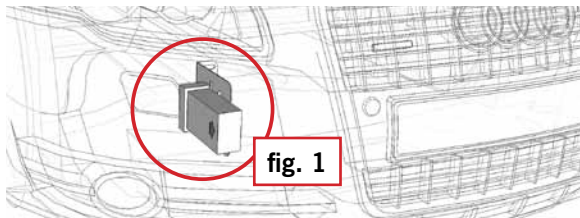

2. - Mirando el coche de frente, se colocaría la antena a lo largo de la defensa con los tornillos hacia el motor, y estos sujetando el reflector, siempre del lado del acompañante y quedando la antena mirando hacia ese lado. [fig. 2]

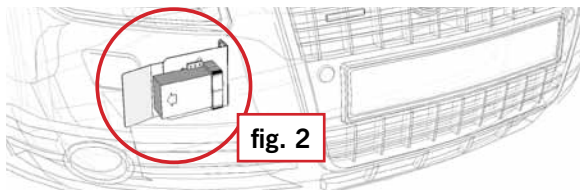

Debemos prestar atención de que nunca se coloque detrás de alguna parte metalizada, y **siempre lo más resguardada posible del agua, esto es muy importante.**

Control de las antenas Shadow y Stealth

Este dispositivo viene preparado para el control de las antenas **Shadow** y **Stealth** (pag. 10 apartado 7).

Para ello es necesario la programación del dispositivo en el menú y elegir la antena con la cual va a funcionar.

975 para **Shadow AZ**, **Shadow Disticronic** y **Stealth 9** (el nº de serie de la antena comienza por 975).

660 para **Shadow B** y **Stealth 6** (nº de serie comienza por 660)

Esta programación es imprescindible para el buen funcionamiento de la antena.

Teléfono apoyo a profesionales

Para darles apoyo en la instalación de los dispositivos ponemos a su disposición un teléfono exclusivo de apoyo al instalador profesional

902 100 970

Le rogamos tengan a mano el núm. de serie del dispositivo a instalar y los datos del vehículo (marca, modelo, año de fabricación, etc.)

También puede contactar con nosotros a través de nuestra página web: **www.shadow-stealth.com** o en nuestro correo: **informacion@shadow-stealth.com**

www.shadow-stealth.com